





【エレベーター 綱車及びブレーキパットの判定基準】

計測ポイントをスケール・ノギス・デプスゲージ等にて測定すること。

巻上機型式	備考	綱車判定基準			ブレーキパット判定基準				
		綱车型式	ワイヤロープ	要是正	ブレーキタイプ	初期パットの厚さ	要重点点検	要是正	
SK型 (三菱)		深溝型 (B)	φ12~φ16ワイヤ	$Y \leq -1.5\text{mm}$	ドラム型	別表	別表	別表	
S型 (昌和)		深溝型 (B)	φ12ワイヤ	$Y \leq -5\text{mm}$	ドラム型	8mm	$Z \leq 5\text{mm}$	$Z \leq 4\text{mm}$	
			φ14ワイヤ	$Y \leq -6\text{mm}$					
			φ16ワイヤ						
KTM型 (金子)		深溝型 (B)	φ12~φ16ワイヤ	$Y \leq -1.5\text{mm}$	ドラム型	別表	別表	別表	
BM(G)型		05FEV	深溝型 (A)	φ10ワイヤ	$Y \leq -2.4\text{mm}$	ディスク型	14.0mm	$Z \leq 10.5\text{mm}$	$Z \leq 10\text{mm}$
RNY型 (住重)			深溝型 (A)	φ12ワイヤ	$Y \leq -2.4\text{mm}$	ディスク型	14.0mm	$Z \leq 12.5\text{mm}$	$Z \leq 11\text{mm}$
機械室なし用 (SSE4・GNA型)		ブレーキパットは溝の深さを計測すること。(新品時深さ2.0mm)	深溝型 (A)	φ10ワイヤ	$Y \leq -5\text{mm}$	ディスク型	1.0t以下 7mm 1.6t以下 10mm	$Z \leq 1.7\text{mm}$	$Z \leq 1.5\text{mm}$
機械室なし (サノシーテック)	RM112型		浅溝型	φ12ワイヤ	$Y \leq -6.5\text{mm}$	ディスク型	別紙 検査詳細を参照のこと		
	RM212型								
	RM312型								
	RM416型								
	RM616型								
TH76T-18型	ホームEV 小型EV	深溝型 (B)	φ8ワイヤ	$Y \leq -3\text{mm}$	ディスク型				
全機種共通	—	1mm以上の偏磨耗・ロープ段差及び綱車溝にロープ条痕がないこと。							

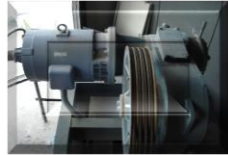
ブレーキ計測ポイント

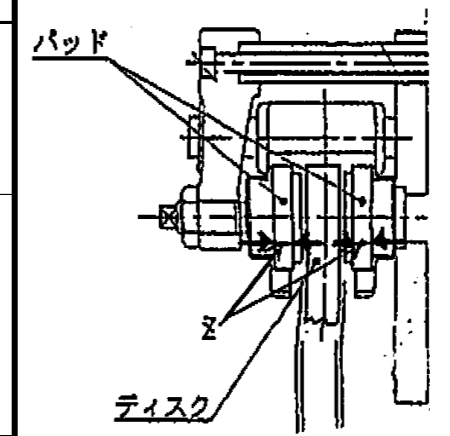

ディスク型

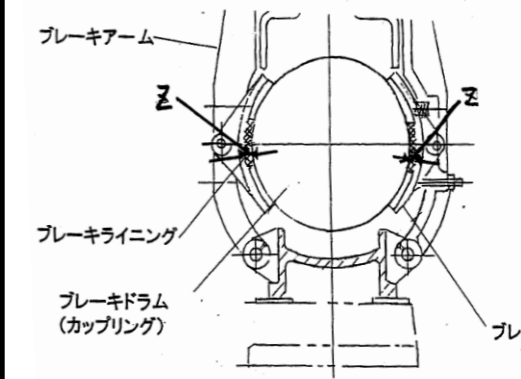

ドラム型

綱車計測ポイント

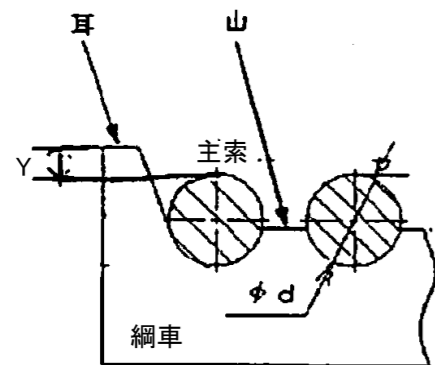

綱車の耳からロープの山(A)

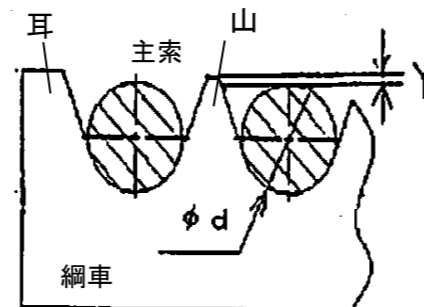

綱車の山からロープの山(B)

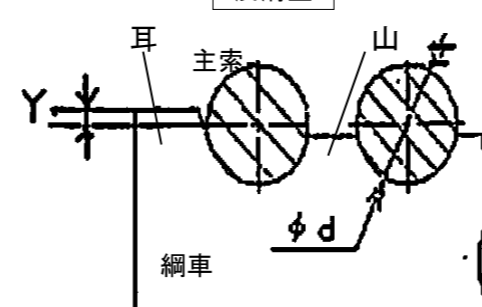

浅溝型